

PREHOGOR™

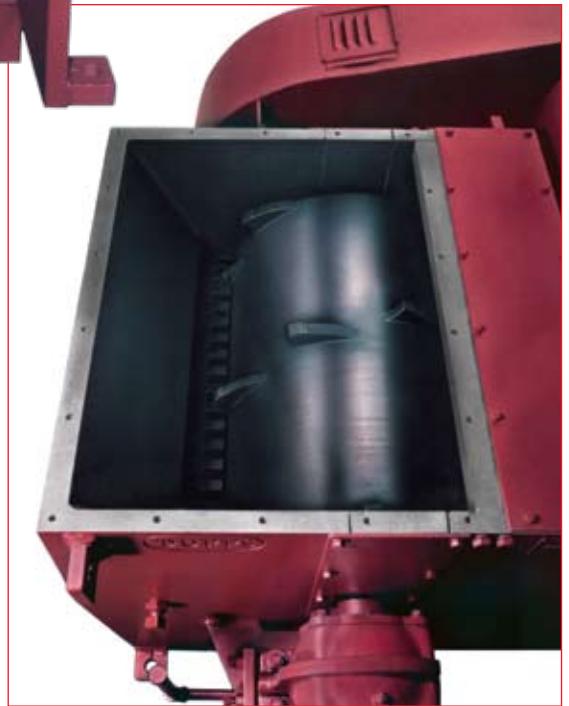

Características

- Compacto, forma de bajo costo para quebrar materiales duros.
- Reduce materiales a pedazos de aproximadamente 1" a 2" (25.4 mm a 50.8 mm).
- Armazón de acero fuerte, construcción soldada.
- Dos ensamblajes de yunque (el primero para el quebrado inicial, el segundo para lograr un tamaño uniforme) de alta calidad para material tratado al calor.
- 17 dientes con superficie fuerte soldados al rotor.
- Fácil reconstrucción y esmerilado de los dientes del rotor.
- Yunque y espaciadores móviles y reemplazables para un mantenimiento fácil y focalizado.
- 60-200 caballos de fuerza motor de (45-149 KW.)
- El rotor está dirigido a través de poleas con cortes para agarre a una velocidad estándar de funcionamiento de 525 RPM.
- Peso: 9,000 lbs. (4,082.3 kg).



PREHOGOR™

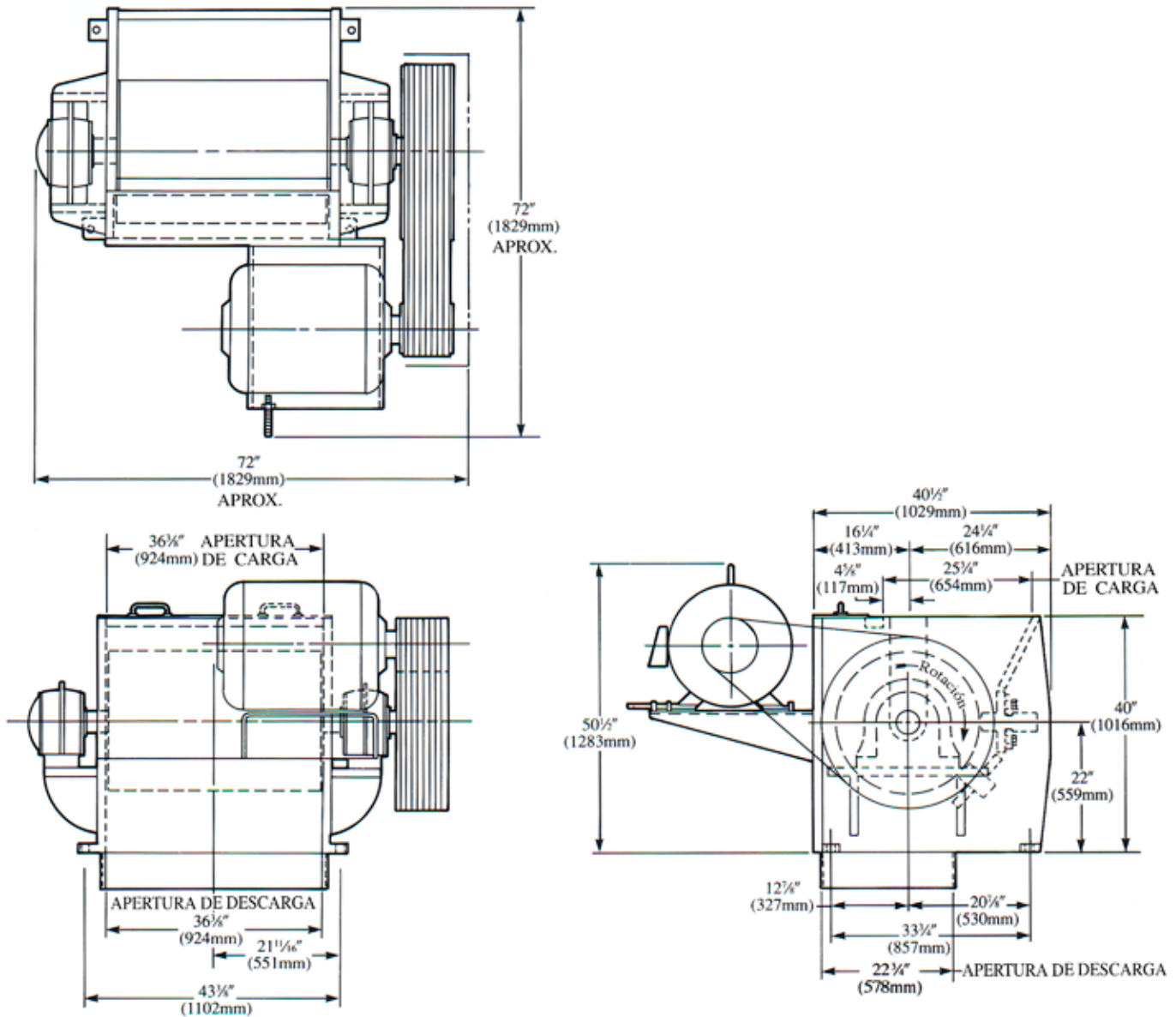

The Dupps Company



Germantown, Ohio U.S.A.

Teléfono: 937/855-6555 • Fax: 937/855-6554 • Correo electrónico: info@dupps.com

Visite www.dupps.com para adquirir descripciones detalladas del líder mundial para sistemas de reciclaje de proteína, equipos y servicio.

Debido a las mejoras continuas de los productos, la información incluida aquí está sujeta a cambios sin previo aviso. Póngase en contacto con The Dupps Company para las especificaciones más recientes.